

水高計選定表 (SDG、SPG、SD、ST、STG、SB)

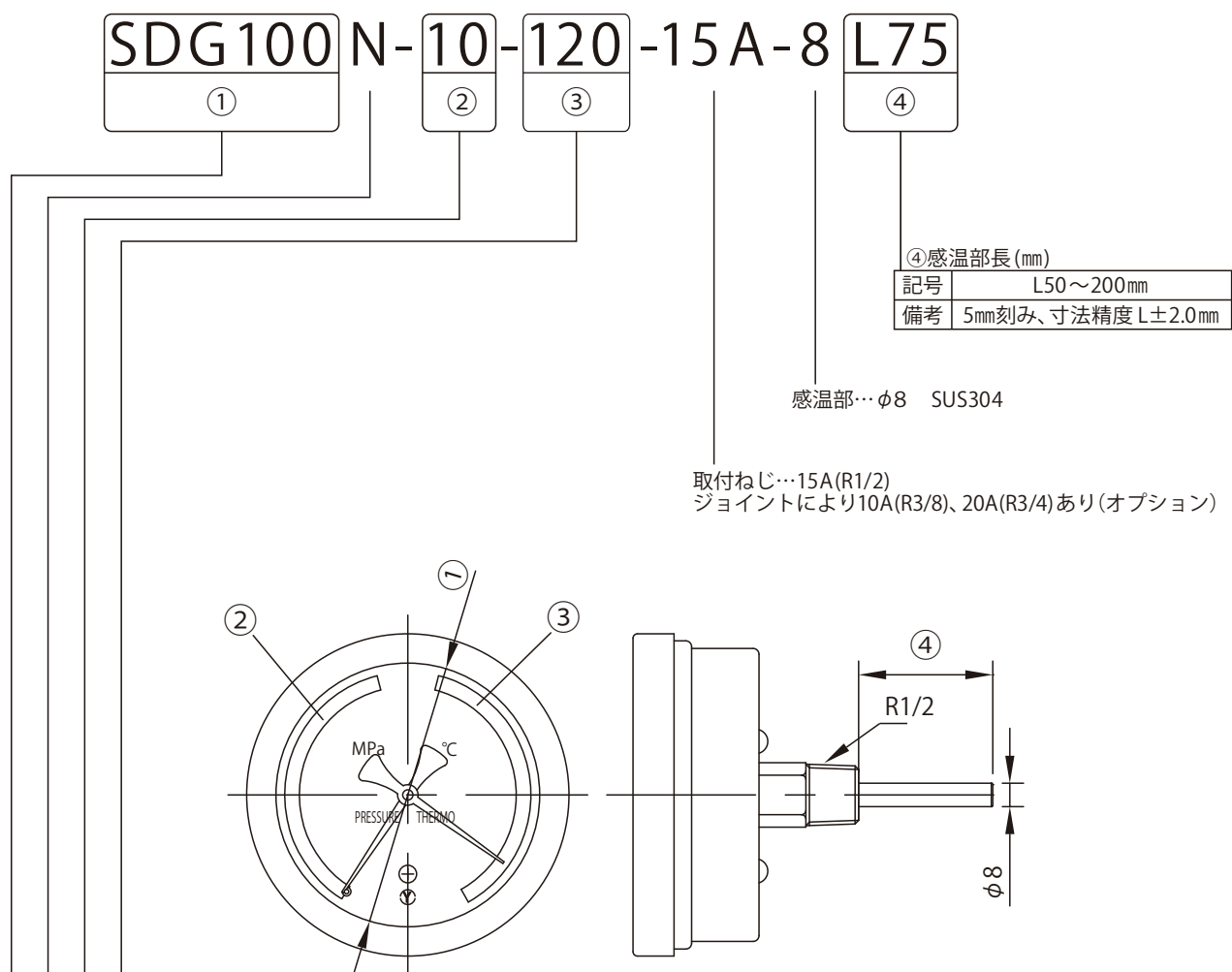

④感温部長(mm)

記号	L50~200mm
備考	5mm刻み、寸法精度L±2.0mm

感温部…φ8 SUS304

取付ねじ…15A(R1/2)
ジョイントにより10A(R3/8)、20A(R3/4)あり(オプション)

図1 仕様指定箇所

③温度レンジ(°C)

記号	0100	0120
レンジ	0~100	0~120
1目盛値	5	5

②圧力レンジ(MPa)

記号	01 ※1	015 ※2	02	03	05	06	08	10	15	20
レンジ	0.1	0.15	0.2	0.3	0.5	0.6	0.8	1.0	1.5	2.0
1目盛値	0.005	0.01	0.01	0.02	0.02	0.02	0.05	0.05	0.1	0.1

※1 φ75には01(0.1Mpa)の設定はありません
 ※2 ST・STGには0.1・0.15の設定はありません
 ※ SDφ150には0.1・0.15・2.0の設定はありません

接続ねじ…固定ねじ式

①型式

SB100	屋外用アルミケース水高計 横型
SDG100	屋内用樹脂ケース水高計 横型
SD150	屋内用アルミケース水高計 横型
SPG75	屋内用樹脂ケース水高計 横型
ST100	屋内用アルミケース水高計 立型
STG75	屋内用樹脂ケース水高計 立型